

МІНІСТЕРСТВО ОСВІТИ І НАУКИ УКРАЇНИ  
ВИЩИЙ НАВЧАЛЬНИЙ ЗАКЛАД УКООПСІЛКИ  
«ПОЛТАВСЬКИЙ УНІВЕРСИТЕТ ЕКОНОМІКИ І ТОРГІВЛІ»

ОСВІТНЬО-ПРОФЕСІЙНА ПРОГРАМА

«ПРАВО»

початкового рівня (короткий цикл) вищої освіти

за спеціальністю 081 Право

галузі знань 08 Право

Кваліфікація: ступінь вищої освіти молодший бакалавр  
спеціальність «Право»

Затверджено

Вченою радою

Вищого навчального закладу

Укоопспілки «Полтавський університет  
економіки і торгівлі»

22 травня 2019 року, протокол № 6

Освітня програма

вводиться в дію з . . . 2019 р.

Ректор О.О. Нестуля

Наказ від 22 травня 2019 року № 97-Н



Полтава 2019 р.

# ЛИСТ ПОГОДЖЕННЯ ОСВІТНЬО-ПРОФЕСІЙНОЇ ПРОГРАМИ

## СТАНДАРТ ВИЩОЇ ОСВІТИ

### Молодший бакалавр

(назва ступеня вищої освіти)

галузь знань	<b>08 Право</b>
спеціальність	(шифр та назва галузі знань) <b>081 Право</b> (код та найменування спеціальності)
освітня програма	<b>«Право»</b>

### 1. ЗАТВЕРДЖЕНО ТА ВВЕДЕНО В ДІЮ

Вченою радою Вищого навчального закладу Укоопспілки «Полтавський університет економіки і торгівлі» 22 травня 2019 року, протокол № 6  
Наказом Вищого навчального закладу Укоопспілки «Полтавський університет економіки і торгівлі» від 22 травня 2019 року № 97-Н

### 2. ВВЕДЕНО ВПЕРШЕ 2019 р.

### 3. ВНЕСЕНО

проектною групою в складі науково-педагогічних працівників Вищого навчального закладу Укоопспілки «Полтавський університет економіки і торгівлі».

Члени проектної групи:

Гладкий Сергій Олександрович, гарант освітньої програми «Право» спеціальності 081 «Право» ступеня молодшого бакалавра, професор кафедри правознавства Вищого навчального закладу Укоопспілки «Полтавський університет економіки і торгівлі», д.ю.н., професор.

Каменська Ніна Петрівна, доцент кафедри правознавства Вищого навчального закладу Укоопспілки «Полтавський університет економіки і торгівлі», д.ю.н.

Кульчій Олег Олександрович, доцент кафедри правознавства, Вищого навчального закладу Укоопспілки «Полтавський університет економіки і торгівлі», к.ю.н., доцент.

Цей стандарт не може бути повністю чи частково відтворений, тиражований та розповсюджений без дозволу Вищого навчального закладу Укоопспілки «Полтавський університет економіки і торгівлі»

## ПЕРЕДМОВА

Розроблено науково-методичною групою зі спеціальності 081 «Право» освітня програма «Право» у складі науково-педагогічних працівників Вищого навчального закладу Укоопспілки «Полтавський університет економіки і торгівлі»:

Лаврик Г. В. – голова науково-методичної групи зі спеціальності, керівник групи забезпечення спеціальності 081 Право, гарант освітньої програми «Право» спеціальності 081 Право ступеня магістра, завідувач кафедри правознавства, професор, д.ю.н.

Гладкий С. О. – гарант освітньої програми «Право» спеціальності 081 Право ступеня молодшого бакалавра, професор кафедри правознавства, д.ю.н.

Терела Г. В. – заступник голови науково-методичної групи зі спеціальності, доцент кафедри правознавства, к.і.н.

Кульчій О. О. – гарант освітньої програми «Право» спеціальності 081 Право ступеня бакалавр, доцент кафедри правознавства, к.ю.н.

Заливадний С. В. – магістр-випускник, провідний спеціаліст відділу державної реєстрації друкованих засобів масової інформації та громадських формувань Управління державної реєстрації головного територіального управління юстиції у Полтавській області

Четвертак Д. Ю. – старший інспектор відділу комплектування управління кадрового забезпечення головного управління Національної поліції в Полтавській області

Беньковський С. Б. – головний спеціаліст відділу інформаційно- комп'ютерного забезпечення апарату Полтавської обласної державної адміністрації

## 1. Профіль освітньої програми зі спеціальності 081 «Право»

<b>1 – Загальна інформація</b>	
<b>Повна назва вищого навчального закладу та структурного підрозділу</b>	Вищий навчальний заклад Укоопспілки «Полтавський університет економіки і торгівлі» Інститут економіки, управління та інформаційних технологій
<b>Ступінь вищої освіти та назва кваліфікації мовою оригіналу</b>	молодший бакалавр права
<b>Офіційна назва освітньої програми</b>	«Право»
<b>Тип диплому та обсяг освітньої програми</b>	Диплом молодшого бакалавра, одиничний, 120 кредитів ЄКТС, термін навчання – 1 рік і 10 міс.
<b>Наявність акредитації</b>	Не акредитована
<b>Цикл/рівень</b>	НРК України – 5 рівень, FQ-EHEA – короткий цикл, EQF-LLL – 5 рівень
<b>Передумови</b>	Наявність повної загальної середньої освіти, конкурсний бал не може бути менше ніж 140 балів
<b>Мова(и) викладання</b>	Українська мова
<b>Термін дії освітньої програми</b>	До закінчення строку навчання студентів відповідного року набору
<b>Інтернет-адреса постійного розміщення опису освітньої програми</b>	<a href="http://puet.edu.ua">http://puet.edu.ua</a>
<b>2 – Мета освітньої програми</b>	
Освітня програма розроблена у відповідності до місії університету та спрямована на формування та розвиток загальних і фахових, предметних компетенцій у галузі правничої діяльності, необхідних для готовності обіймати первинні посади у сфері юридичної практики та для спроможності подальшого навчання за обраною спеціальністю. Реалізується шляхом набуття здобувачами теоретичних знань, умінь і навичок в галузі юриспруденції, достатніх для розв'язування типових спеціалізованих задач та виконання обов'язків відповідного рівня професійної діяльності.	
<b>3 – Характеристика освітньої програми</b>	
<b>Предметна область (галузь знань, спеціальність, спеціалізація (за наявності))</b>	Галузь знань – 08 Право Спеціальність – 081 Право
<b>Орієнтація освітньої програми</b>	Освітньо-професійна Предметом освітньої програми є уся сфера правового регулювання суспільних відносин та ключові напрями професійної діяльності.

<p><b>Основний фокус освітньої програми та спеціалізації</b></p>	<p>Спеціальна вища юридична освіта у галузі 081 «Право»  Ключові слова:  Освітня програма базується на сучасному рівні розвитку законодавства та юридичної науки та орієнтована на збалансоване поєднання соціально-гуманітарної підготовки, спрямованої на розвиток загальних компетентностей (зокрема, критичного мислення), здатності успішного подальшого навчання, розвитку і професійної та практичної підготовки, спрямованої на опанування фундаментальних галузей права та здобуття базових навичок, необхідних для здійснення професійної діяльності, ефективного виконання завдань прикладного характеру.</p>
<p><b>Особливості програми</b></p>	<p>Широке використання інформаційно-комунікаційних технологій для забезпечення навчального процесу, орієнтація студентів на їх опанування та застосування у подальшій практичній юридичній діяльності (це забезпечує, зокрема, високий рівень готовності до забезпечення освітніх потреб осіб з інвалідністю та інших маломобільних категорій осіб); наявність вибіркових дисциплін, що дозволить формувати індивідуальну освітню траєкторію з урахуванням особистих та професійних інтересів.  Підготовка молодших бакалаврів спеціальності 081 «Право» здійснюється з урахуванням встановлених вітчизняним законодавством основних правових, організаційних, фінансових засад функціонування системи освіти та зарубіжного досвіду можливостей проходження так званого базового юридичного курсу з подальшим навчанням за інтегрованими планами підготовки бакалавра, про що свідчить відповідна програма Потсдамського університету в Німеччині (<a href="https://www.uni-potsdam.de/de/jura/studium/llb">https://www.uni-potsdam.de/de/jura/studium/llb</a>)</p>
<p><b>4 – Придатність випускників до працевлаштування та подальшого навчання</b></p>	
<p><b>Придатність до працевлаштування</b></p>	<p>Бакалавр права має одне з професійних спрямувань (69.10 – діяльність у сфері права) та, водночас, підготовлений до роботи за різними видами економічної діяльності, визначеними національним класифікатором України ДК 009:2010 («Класифікація видів економічної діяльності»), зокрема,  63 – Надання інформаційних послуг  70 – Діяльність головних управлінь (хед-офісів); консультування з питань керування  80 – Діяльність охоронних служб та проведення розслідувань</p>

84 – Державне управління й оборона; обов’язкове соціальне страхування (у т.ч. 84.23 – Діяльність у сфері юстиції та правосуддя; 84.24 – Діяльність у сфері охорони громадського порядку та безпеки) тощо. Бакалавр права здатний виконувати зазначену у Національному класифікаторі України ДК 003:2010 та Довіднику кваліфікаційних характеристик професій працівників професійну роботу, зокрема (за кодами КП):

- 3152 – Інспектори з безпеки руху, охорони праці
- 3152 – Інспектор дипломно-паспортного бюро (відділу);
- 3423 – Агенти із зайнятості й трудових контрактів
- 3423 – Інспектор з кадрів;
- 3423 – Організатор з персоналу;
- 3423 – Фахівець з найму робочої сили;
- 3431 – Секретарі адміністративних органів
- 3431 – Інспектор з контролю за виконанням доручень;
- 3432 – Судові секретарі, виконавці та розпорядники (Секретар судового засідання; Секретар суду; Судовий розпорядник);
- 3435 – Організатори діловодства
- 3435.1 – Організатор діловодства (державні установи);
- 3435.2 – Організатор діловодства (види економічної діяльності);
- 3435.3 – Організатор діловодства (система судочинства);
- 3436 – Помічники керівників (без вимог щодо вищої освіти ступеня магістра, бакалавра)
- 3439 – Інші технічні фахівці в галузі управління
- 3439 – Інспектор з військового обліку;
- 3441 – Інспектори митної служби;
- 3442 – Інспектори податкової служби;
- 3443 – Інспектори із соціальної допомоги;
- 3444 – Інспектори з ліцензій;
- 3449 – Інші державні інспектори;
- 3450 – Інспектори воєнізованої охорони та приватні детективи
- 3460 – Соціальні працівники (Асистент вихователя виправно-трудового закладу);
- 4115 – Секретарі;
- 4141 – Службовці, що зайняті в бібліотеці чи роботою з картотекою
- 4141 – Архіваріус;
- 4144 – Переписувачі та діловоди
- 4144 – Діловод,
- 4144 – Паспортист
- 5162 – Поліцейські (молодший склад) (5162 – Інструктор (молодший склад поліції); Поліцейський (інспектор)

	патрульної служби; Командир відділення (поліція); Командир катера (поліція); Поліцейський (інспектор) поліції особливого призначення; Поліцейський (за спеціалізаціями); Молодший інспектор (поліція); Помічник дільничного офіцера поліції; Помічник командира взводу (поліція); Помічник оперуповноваженого; Помічник слідчого); 5163 – Працівники кримінально-виконавчої служби (Молодший інспектор (пенітенціарна система); Молодший інспектор-черговий (пенітенціарна система)); 5169 – Працівники захисних та охоронних служб (Молодший інспектор прикордонної служби; Охоронець).
<b>Подальше навчання</b>	Продовження навчання за першим (бакалаврським) рівнем вищої освіти, що відповідає шостому кваліфікаційному рівню Національної рамки кваліфікацій; FQ-EHEA – перший цикл, EQF-LLL – 6 рівень
<b>5 – Викладання та оцінювання</b>	
<b>Викладання та навчання</b>	Студоцентроване навчання, індивідуальна освітня траєкторія (зі збереженням професійної спрямованості). Аудиторна робота здійснюється шляхом поєднання лекційних та семінарських, з окремих навчальних дисциплін – практичних занять. Аудиторна робота доповнюється самостійною роботою студентів для забезпечення якої здійснюється використання дистанційних технологій навчання та практико-орієнтованого навчання (практичні кейси, завдання), використання проблемного та проектного навчання (зокрема, під час підготовки курсових робіт, звітів з проходження практик, зокрема, у юридичній клініці).
<b>Оцінювання</b>	Оцінювання поточної роботи за освітніми компонентами (навчальними дисциплінами), письмових робіт при здачі семестрових екзаменів, під час захисту курсових робіт, звітів з практик Поточний контроль: тестування, виконання завдань самостійної роботи, виконання поточних модульних робіт. Підсумковий контроль: залік (ПМК), екзамен, захист курсових робіт, звітів з практик, підсумкова атестація (комплексний екзамен).
<b>6 – Програмні компетентності</b>	
<b>Інтегральна компетентність</b>	Здатність розв'язувати складні задачі у сфері професійної юридичної діяльності та/або навчання, знаходити творчі рішення або відповіді на чітко визначені конкретні та абстрактні правові проблеми на основі ідентифікації та

	застосування законодавства, судової практики та інших даних, до планування, аналізу, контролю та оцінювання власної роботи та роботи інших осіб.
<b>Загальні компетентності (ЗК)</b>	<p>ЗК 1. Здатність до абстрактного, логічного та критичного мислення, аналізу і синтезу.</p> <p>ЗК 2. Здатність застосовувати знання в професійній діяльності у стандартних та окремих нестандартних ситуаціях.</p> <p>ЗК 3. Уміння планувати і організовувати свою професійну діяльність.</p> <p>ЗК 4. Знання і розуміння предмета та характеру професійної діяльності, природи етичних стандартів та здатність діяти на їх основі.</p> <p>ЗК 5. Здатність спілкуватися державною мовою як усно, так і письмово, добре володіти правничою термінологією.</p> <p>ЗК 6. Здатність спілкуватися іноземною мовою як усно, так і письмово, у тому числі у професійній сфері.</p> <p>ЗК 7. Навички збору і аналізу інформації з національних і міжнародних джерел, використання сучасних інформаційних технологій і баз даних.</p> <p>ЗК 8. Уміння грамотно і точно формулювати та висловлювати свої позиції, належним чином їх обґрунтовувати.</p> <p>ЗК 9. Здатність вчитися і оволодівати сучасними знаннями.</p> <p>ЗК 10. Здатність бути критичним і самокритичним, визнавати та виправляти власні помилки.</p> <p>ЗК 11. Вміння працювати самостійно, проявляти добросовісність, дисциплінованість, пунктуальність та відповідальність, а також працювати у команді колег за фахом.</p> <p>ЗК 12. Здатність приймати неупереджені і мотивовані рішення, визначати інтереси і мотиви поведінки інших осіб, примирювати сторони з протилежними інтересами.</p> <p>ЗК 13. Цінування та повага різноманітності і мультикультурності.</p> <p>ЗК 14. Прагнення до збереження навколишнього середовища.</p> <p>ЗК 15. Здатність усвідомлювати рівні можливості та гендерні проблеми.</p>
<b>Фахові компетентності спеціальності (ФК)</b>	<p>ФК 1. Знання основ теорії та філософії права, структури правничої професії та її ролі у суспільстві.</p> <p>ФК 2. Знання історії права та державних інститутів.</p> <p>ФК 3. Знання основних стандартів правничої професії.</p> <p>ФК 4. Знання основних міжнародних стандартів прав</p>



	<p>людини.</p> <p>ФК 5. Знання основних положень Конвенції з захисту прав людини та основоположних свобод.</p> <p>ФК 6. Знання змісту основних міжнародно-правових інститутів.</p> <p>ФК 7. Знання основ права Європейського Союзу.</p> <p>ФК 8. Знання основних засад і доктрин національного права, а також змісту правових інститутів таких фундаментальних галузей права</p> <p>ФК 9. Навички реалізації та застосування норм матеріального і процесуального права.</p> <p>ФК 10. Уміння застосувати знання у практичній діяльності при моделюванні правових ситуацій.</p> <p>ФК 11. Здатність визначати належні та прийнятні для юридичного аналізу факти.</p> <p>ФК 12. Здатність аналізувати правові проблеми та формувати правові позиції.</p> <p>ФК 13. Здатність застосовувати юридичну аргументацію.</p> <p>ФК 14. Здатність виявляти проблеми правового регулювання і пропонувати способи їх вирішення.</p> <p>ФК 15. Навички логічного, критичного і системного аналізу документів, розуміння їх правового характеру і значення.</p> <p>ФК 16. Навички консультування з правових питань.</p> <p>ФК 17. Навички самостійної підготовки проектів актів правозастосування.</p> <p>ФК-18. Здатність до критичного та системного аналізу правових явищ і застосування набутих знань у професійній діяльності.</p>
<b>7 – Програмні результати навчання</b>	
<b>Програмні результати навчання (ПРН)</b>	<p>ПРН 1. Вміння визначати вагомість та переконливість аргументів в оцінці заздалегідь невідомих умов та обставин.</p> <p>ПРН 2. Вміння здійснювати синтез відповідних концепцій і доктринальних положень публічної політики у контексті аналізованої проблеми і демонструвати власне бачення шляхів її розв'язання.</p> <p>ПРН 3. Вміння проводити збір і інтегрований аналіз матеріалів з різних джерел.</p> <p>ПРН 4. Навики формулювати власні обґрунтовані судження на основі аналізу відомої проблеми.</p> <p>ПРН 5. Навики давати короткий висновок щодо окремих проблем з достатньою обґрунтованістю.</p> <p>ПРН 6. Навики оцінювати недоліки і переваги аргументів, аналізуючи відому проблему.</p> <p>ПРН 7. Навики узгоджувати план власного дослідження і</p>

самостійно формувати матеріали за визначеними джерелами.

ПРН 8. Вміння використовувати різноманітні інформаційні джерела для засвоєння складних питань з певної теми.

ПРН 9. Навики самостійно визначати та формулювати ті питання, з яких потрібна допомога і діяти відповідно до рекомендацій.

ПРН 10. Вміння вільно володіти письмовою та усною державною мовою, правильно вживаючи правничу термінологію.

ПРН 11. Вміння викладати матеріал з певної проблематики таким чином, щоб розкрити зміст основних питань.

ПРН 12. Здатність відтворювати зміст, демонструючи розуміння з основних професійних та суспільних тем.

ПРН 13. Здатність належно використовувати цифрову і статистичну інформацію.

ПРН 14. Уміння вільно використовувати для професійної діяльності доступні інформаційні технології і бази даних.

ПРН 15. Здатність користуватися комп'ютерними програмами у межах стандартного програмного забезпечення з використанням електронних таблиць, графіків та інших можливостей.

ПРН 16. Уміння працювати в групі як учасник, формуючи власний внесок у виконання завдань групи.

ПРН 17. Здатність демонструвати знання і розуміння щодо визначення основних сучасних правових доктрин, цінностей та принципів функціонування національної правової системи.

ПРН 18. Уміння пояснювати природу та зміст основних правових інститутів та процедур національного права.

ПРН 19. Вміння демонструвати необхідні знання та розуміння суті та змісту основних правових інститутів та норм фундаментальних галузей права.

ПРН 20. Вміння застосовувати набуті знання у різних правових ситуаціях, виокремлювати юридично значущі факти і формувати обґрунтовані правові висновки.

ПРН 21. Вміння самостійно підготувати проекти необхідних актів застосування права відповідно до правового висновку зробленого у різних правових ситуаціях.

ПРН 22. Здатність надавати консультації щодо можливих способів захисту прав та інтересів клієнтів у різних правових ситуаціях.

## 9 – Ресурсне забезпечення реалізації програми

<b>Кадрове забезпечення</b>	Розробниками освітньої програми є штатні співробітники ВНЗ Укоопспілки «ПУЕТ». Основний склад викладачів освітньої програми складається з професорського викладацького складу кафедри правознавства. Не менше 75% навчально-педагогічних працівників, залучених до викладання дисциплін освітньої програми, мають наукові ступені. Щодо викладачів, залучених до викладання дисциплін освітньої програми, дотримано вимоги стосовно видів і результатів професійної діяльності, що застосовуються до визнання кваліфікації, відповідної спеціальності згідно до кадрових вимог, щодо забезпечення впровадження освітньої діяльності у сфері вищої освіти (п. 30 Ліцензійних умов впровадження освітньої діяльності закладів освіти затверджених Постановою Кабінету міністрів України від 30.12.2015 р. № 1187 зі змінами та доповненнями).
<b>Матеріально-технічне забезпечення</b>	Використання власного аудиторного фонду закладу, зокрема: навчальної зали судових засідань кафедри правознавства № 331; криміналістичної лабораторії № 313; спеціально обладнаних лекційних аудиторій та комп'ютерних класів, спеціалізованих лабораторій інших кафедр; медіатека, електронна читальна зала.
<b>Інформаційне та навчально-методичне забезпечення</b>	Усі дисципліни за освітньою програмою забезпечені методичними та інформаційними матеріалами, зокрема і навчальною та науковою літературою у бібліотеці університету. Для інформаційного та методичного забезпечення самостійної роботи студентів додатково використовується система дистанційного навчання Moodle, інформаційно-правові системи, пакети офісних програм. Бібліотека ПУЕТ має загальну площу 1735 кв. м, площа читальної зали – 554,0 кв. м, електронні читальні зали – 326,7 кв. м, кількість місць – 792. Загальний фонд налічує 420,4 тис. прим., навчальна література – 222,1 тис. прим., наукова література – 176,0 тис. прим. Фонд електронної бібліотеки – 33,9 тис. прим. До бібліотеки університету надходять примірники понад 15 фахових періодичних видань для студентів спеціальності. Для освітньої програми розроблені: навчальний робочий плани; навчально-методичні комплекси дисциплін, що включають навчальні та робочі програми дисциплін, силабуси; навчально-методична література для підготовки до практичних / семінарських занять та для самостійної роботи студентів з дисциплін; методичні

	<p>рекомендації щодо написання курсових робіт; програми практик;  пакети комплексних контрольних робіт, критерії оцінювання.</p>
<p><b>9 – Академічна мобільність</b></p>	
<p><b>Національна кредитна мобільність</b></p>	<p>–</p>
<p><b>Міжнародна кредитна мобільність</b></p>	<p>–</p>
<p><b>Навчання іноземних здобувачів вищої освіти</b></p>	<p>Можливе, після вивчення курсу української мови</p>

## 2. Перелік компонент освітньо-професійної/наукової програми та їх логічна послідовність

### 2.1. Перелік компонент ОП

Код н/д	Компоненти освітньої програми (навчальні дисципліни, курсові проекти (роботи), практики, кваліфікаційна робота)	Кількість кредитів	Форма підсумкового контролю
1	2	3	4
<b>Обов'язкові компоненти ОП</b>			
1. Цикл соціально-гуманітарної підготовки			
ОК 1	Іноземна мова	5	залік; екзамен
ОК 2	Основи наукових досліджень	3	залік
ОК 3	Українська мова (за професійним спрямуванням)	3	екзамен
2. Цикл професійної та практичної підготовки			
ОК 4	Адміністративне право	5	екзамен
ОК 5	Адміністративне процесуальне право	3	залік
ОК 6	Державне (конституційне) право зарубіжних країн	5	екзамен
ОК 7	Історія держави і права зарубіжних країн	5	екзамен
ОК 8	Історія держави і права України	5	екзамен
ОК 9	Конституційне право України	7	екзамен
ОК 10	Кримінальне право	6	залік; екзамен
ОК 11	Кримінальне процесуальне право	3	екзамен
ОК 12	Курсова робота з курсу Кримінальне право	1	залік
ОК 13	Курсова робота з курсу Теорія держави і права	1	залік
ОК 14	Курсова робота з курсу Цивільне право	1	залік
ОК 15	Судові та правоохоронні органи України	3	екзамен
ОК 16	Теорія держави і права	4	екзамен
ОК 17	Трудове право	4	екзамен
ОК 18	Цивільне право	7	залік; екзамен
ОК 19	Цивільне процесуальне право	3	залік
ОК 20	Юридична деонтологія	3	залік
Практична підготовка			
ОК 21	Виробнича практика	4	залік
ОК 22	Навчальна практика	2	залік
ОК 23	Університетська освіта	1	залік
Підсумкова атестація			
ОК 24	Підсумкова атестація	2	
<b>Загальний обсяг обов'язкових компонент:</b>		<b>86</b>	
<b>Вибіркові компоненти ОП</b>			
<i>Вибірковий блок 1 (гуманітарний)</i>			
ВБ 1.1.	Латинська мова	4	залік
ВБ 1.2.	Риторика		
<i>Вибірковий блок 2 (природничо-науковий)</i>			
ВБ 2.1.	Інтернет-технології в юридичній діяльності	3	залік
ВБ 2.2.	Сучасні інформаційні системи і технології		
<i>Вибірковий блок 3 (професійної та практичної підготовки)</i>			
ВБ 3.1.	Правова лінгвістика	3	залік
ВБ 3.2.	Римське приватне право		
<i>Вибірковий блок 4 (професійної та практичної підготовки)</i>			
ВБ 4.1.	Сімейне право	3	залік
ВБ 4.2.	Спадкове право		
<i>Вибірковий блок 5 (професійної та практичної підготовки)</i>			
ВБ 5.1.	Житлове право	3	залік
ВБ 5.2.	Медичне право		

<i>Вибірковий блок 6 (професійної та практичної підготовки)</i>			
ВБ 6.1.	Екологічне право	4	залік
ВБ 6.2.	Іноземна мова (за професійним спрямуванням)		
<i>Вибірковий блок 7 (спеціальний)</i>			
ВБ 7.1.	Автомобільна техніка	4	залік
ВБ 7.2.	Фізичне виховання		
<i>Дисципліни загальноуніверситетського вибору</i>			
ВБ 8.1	Дисципліна загальноуніверситетського вибору 1	5	залік
ВБ 9.1	Дисципліна загальноуніверситетського вибору 2	5	залік
<b>Загальний обсяг вибірових компонент:</b>		34	
<b>ЗАГАЛЬНИЙ ОБСЯГ ОСВІТНЬОЇ ПРОГРАМИ</b>		120	

## 2.2. Структурно-логічна схема освітньої програми

Логічна послідовність вивчення компонент освітньої програми представлена на рис. 1.



Рис. 1. Структурно-логічна схема освітньої програми

### **3. Форма атестації здобувачів вищої освіти**

Атестація випускників освітньої програми спеціальності 081 Право здійснюється у формі атестаційного екзамену (екзаменів). До структури атестаційного екзамену (екзаменів) входить оцінювання компетентностей з таких галузей права: Конституційне право України, Адміністративне право України, Цивільне право України, Кримінальне право України. Завершується атестація видачею документа встановленого зразка про присудження йому ступеня молодшого бакалавра із присвоєнням кваліфікації: молодший бакалавр, юрист.

Атестація здійснюється відкрито і публічно.

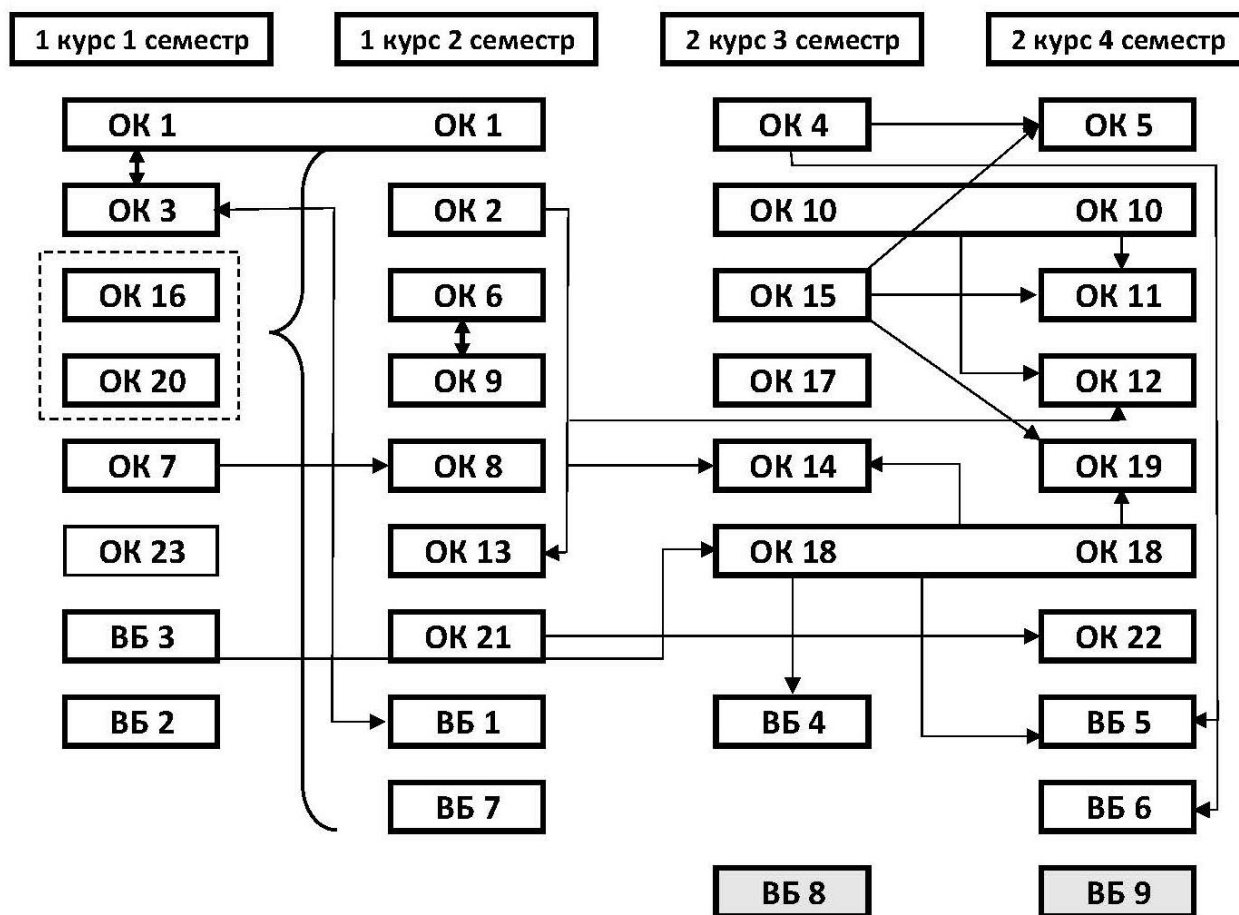
Підсумкова атестація проводиться як комплексна перевірка знань студентів з дисциплін, передбачених навчальним планом, з метою об'єктивного визначення рівня освітньої та професійної підготовки випускників. Підсумкова атестація дозволяє студентам узагальнити та систематизувати знання, здобуті під час навчання, і довести свою готовність самостійно вирішувати актуальні теоретичні та практичні завдання в царині юриспруденції.

Комплексний екзамен за фахом проводиться у комбінованій формі шляхом поєднання тестової (письмової) та усної частини (відповідь на відкриті питання білета). Студенти дають відповіді на завдання екзаменаційних білетів, які містять 100 тестів (можуть складатися за допомогою комп'ютерної техніки) і чотирьох відкритих питань з фахових навчальних дисциплін (Конституційне право України; Адміністративне право; Цивільне право; Кримінальне право), які потребують розгорнутої відповіді в усній формі.





**5. Матриця забезпечення програмних результатів навчання (РН)  
відповідними компонентами освітньо-професійної програми**

	ПРН 1	ПРН 2	ПРН 3	ПРН 4	ПРН 5	ПРН 6	ПРН 7	ПРН 8	ПРН 9	ПРН 10	ПРН 11	ПРН 12	ПРН 13	ПРН 14	ПРН 15	ПРН 16	ПРН 17	ПРН 18	ПРН 19	ПРН 20	ПРН 21	ПРН 22	
ОК 1	+																						
ОК 2						+								+									
ОК 3							+			+		+											
ОК 4					+														+				
ОК 5												+	+						+			+	
ОК 6	+												+	+									
ОК 7	+																						
ОК 8					+																		
ОК 9						+								+					+				
ОК 10					+								+						+				
ОК 11												+	+						+			+	
ОК 12	+	+	+	+	+	+	+	+			+	+		+	+								
ОК 13	+	+	+	+	+	+	+	+			+	+		+	+								
ОК 14	+	+	+	+	+	+	+	+			+	+		+	+								
ОК 15							+							+									
ОК 16	+			+								+							+				
ОК 17										+			+					+	+			+	
ОК 18	+																		+				
ОК 19								+				+			+				+	+		+	
ОК 20				+					+							+					+		
ОК 21	+											+				+	+	+	+	+	+	+	+
ОК 22	+														+	+	+	+	+	+	+	+	+
ОК 23	+			+																			
ОК 24												+						+	+	+	+	+	+

